

La gama de paros de emergencia ED125 ha sido diseñada para procurar una desconexión rápida de la batería en caso de emergencia. El ED125 se diseñó inicialmente para aplicaciones en vehículos eléctricos pero también se utiliza en sistemas de potencia estáticos. Todos los paros de emergencia ED de Albright, proporcionan un corte de la corriente de la batería sin ningún riesgo.

- Corriente constante— aplicaciones con muy pocas interrupciones (mantiene resistencia baja).

El ED125 es un paro de emergencia manual dotado de un mecanismo con muelle que proporciona un aislamiento rápido y eficaz abriendo y cerrando los contactos principales. El ED125 se monta fácilmente (ver esquema de montaje) y se sujeta mediante tornillos de seguridad M5. Los modelos con cierre poseen una llave en la seta con posiciones “On” y “Off”. La llave puede quitarse en posición “On”; seguidamente la seta debe colocar en posición “Off” para bloquear el paro; tan solo se puede desbloquear el ED125 con la llave. La gama se complementa con numerosas piezas de recambio.

Atención:

En presencia de soplado magnético, se debe observar la polaridad marcada en la carcasa cuando se conectan los terminales del paro. Asegurarse de que el paro está montado en posición correcta para que los arcos del paro no dañen componentes cercanos. El paro se utiliza como desconectador de emergencia, no como aislante.



ED125

No utilizar el paro como contactor de arranque

Aplicaciones	Ininterrumpido
Intensidad nominal	125A
Intensidad intermitente a 1 hora:	
Régimen 30%	230A
Régimen 40%	200A
Régimen 50%	175A
Régimen 60%	160A
Régimen 70%	150A
Corriente de ruptura	
ED125	800A a 48V CC
ED125B	800A a 80V CC
Tensión máxima de contactos recomendada:	
ED125	48V CC
ED125B	96V CC
Caída de tensión en 100A	40mV
Vida mecánica M.T.B.F.	>10x10 ³
Temperatura de trabajo	-40°C hasta +60°C
Peso contactor:	
ED125	300 gramos
Con microauxiliar	+20 gramos
Con soplado magnético	+50 gramos
Con cierre	+60 gramos
Características microauxiliar	
Intensidad nominal	15A
Capacidad del microauxiliar (carga resistiva)	
	15A a 24V CC
	10A a 48V CC
	5A a 96V CC
Tamaño mínimo en conexiones corrientes continuas máx..	
Cable	Según aplicación
= constante	
Nota: información registrada a 20°C	

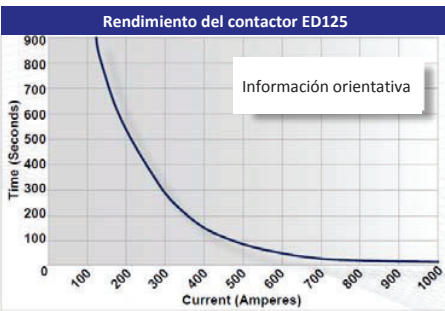
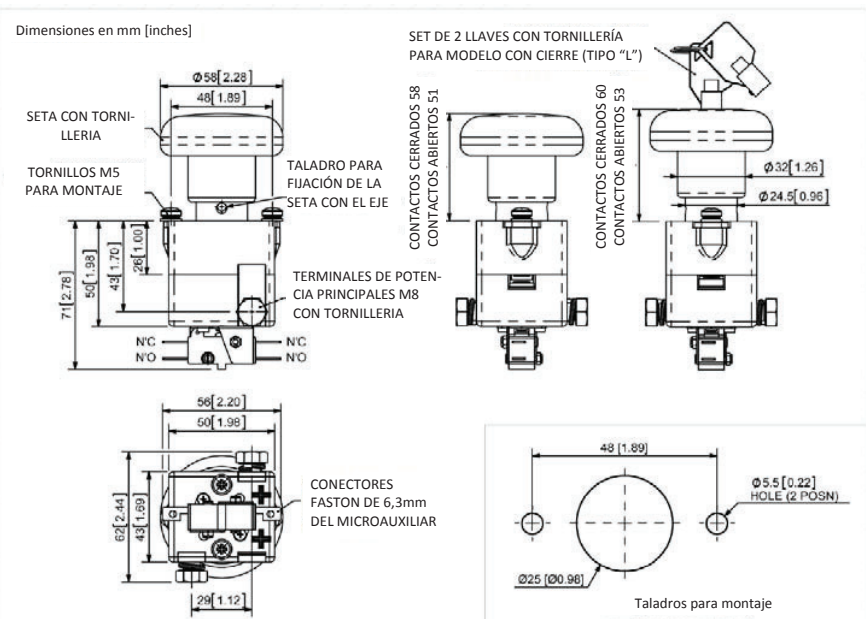

Opciones disponibles ED125		
General	Sufijo	
Microauxiliar	<input type="checkbox"/>	A
Microauxiliar V3	<input checked="" type="checkbox"/>	
Soplado magnético *	<input type="checkbox"/>	B
Soplado magnético alta potencia *	<input checked="" type="checkbox"/>	
Soportes	<input checked="" type="checkbox"/>	
Tapa contactos cerrada	<input type="checkbox"/>	
Índice de protección IP55**	<input type="checkbox"/>	
Tipo EE (tapa acero)	<input checked="" type="checkbox"/>	
Con cierre	<input type="checkbox"/>	L
Contactos		
Pastilla ancha	<input checked="" type="checkbox"/>	
Pastilla contacto texturizado	<input type="checkbox"/>	T
Baño de plata	<input checked="" type="checkbox"/>	
Símbolos: Opcional o Estándar • No disponible X		
* Las conexiones se vuelven sensibles en polaridad		
** Se puede añadir una junta de goma cuando el montaje es en panel		

El uso de paros de emergencia en vehículos eléctricos

A pesar de que los vehículos electrónicos modernos de última tecnología sean seguros y fiables es necesario tener la posibilidad de desconectar la batería en situaciones de emergencia tales como la imposibilidad de parar el vehículo o bien en caso de cortocircuito.

En numerosos países es obligatorio incluir uno o diversos mecanismos para desconectar la batería en caso de emergencia.

- * La información es de tipo orientativo. Según la aplicación, algunos cambios son necesarios.
- * La intensidad nominal depende del tamaño del conductor utilizado en la aplicación.
- * Para consultas técnicas rogamos se dirijan a: info@sevtronic.com.
- * Albright se reserva el derecho de cambiar la información de sus folletos sin preaviso.

