

El paro de emergencia ED80 es un desconectador de batería manual dotado de un mecanismo con muelle que proporciona un aislamiento rápido y eficaz abriendo y cerrando los contactos principales; de esta manera al igual que todos los paros de emergencia ED de Albright, se consigue un corte de la corriente de la batería sin ningún riesgo. El ED80 se ha concebido para aplicaciones en corrientes ininterrumpidas.

- Corriente constante— aplicaciones con muy pocas interrupciones (mantiene resistencia baja).

El ED80 se diseñó para aplicaciones en vehículos eléctricos pero también se utiliza en sistemas de potencia estáticos. El paro de emergencia se monta fácilmente (ver esquema de montaje) y se sujeta mediante tornillos M5.

**Atención:**

El paro se utiliza como desconectador de emergencia, no como aislante.

**No utilizar el paro como contactor de arranque**



ED80

Aplicaciones	Ininterrumpido
Intensidad nominal	80A
Intensidad intermitente a 1 hora:	
Régimen 30%	145A
Régimen 40%	125A
Régimen 50%	115A
Régimen 60%	105A
Régimen 70%	95A
Corriente de ruptura	
ED80	500A a 48V CC
Tensión máxima de contactos recomendada:	
ED80	48V CC
Caída de tensión en 80A	40mV
Vida mecánica M.T.B.F.	>10x10 <sup>3</sup>
Temperatura de trabajo	-40°C hasta +60°C
Peso contactor:	
ED80	223 gramos
<b>Tamaño mínimo en conexiones corrientes continuas máx..</b>	
Cable	Según aplicación
▲ = constante	
<b>Nota:</b> información registrada a 20°C	

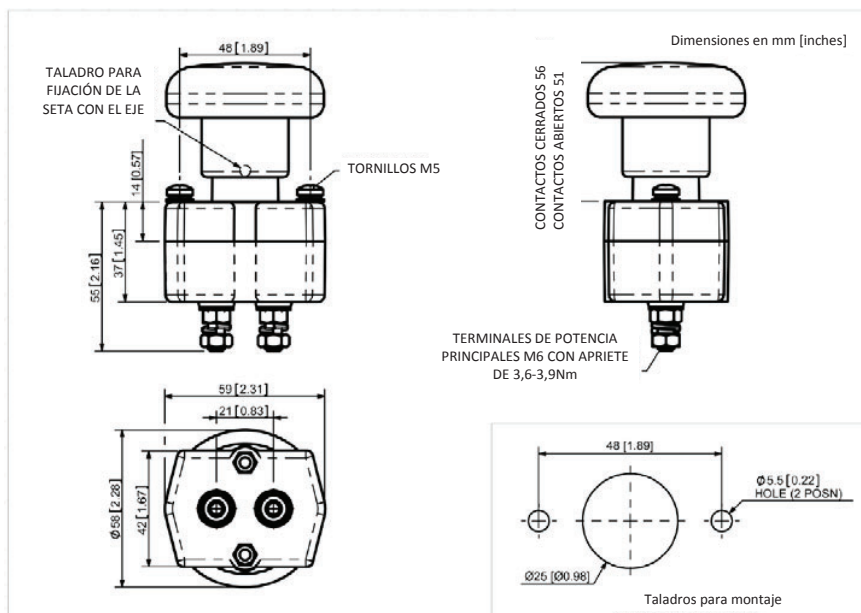

**El uso de paros de emergencia en vehículos eléctricos**

A pesar de que los vehículos electrónicos modernos de última tecnología sean seguros y fiables es necesario tener la posibilidad de desconectar la batería en situaciones de emergencia tales como la imposibilidad de parar el vehículo o bien en caso de cortocircuito.

En numerosos países es obligatorio incluir uno o diversos mecanismos para desconectar la batería en caso de emergencia.

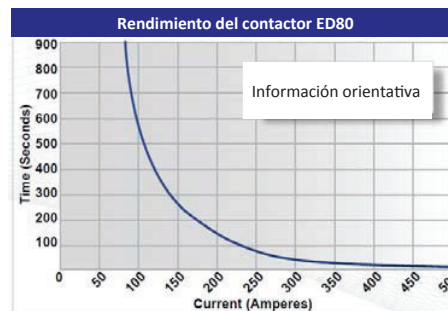

Opciones disponibles ED80	
General	
Microauxiliar	X
Microauxiliar V3	X
Soplado magnético *	X
Soplado magnético alta potencia *	X
Soportes	X
Tapa contactos cerrada	•
Índice de protección IP66	X
Tipo EE (tapa acero)	X
Con cierre	x
Contactos	
Pastilla ancha	X
Pastilla contacto texturizado	X
Baño de plata	o
<b>Símbolos:</b> Opcional o Estándar • No disponible X	
* Las conexiones se vuelven sensibles en polaridad	

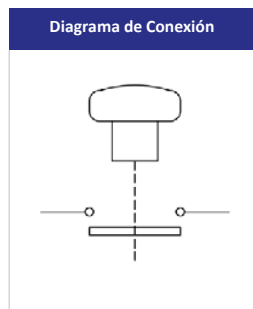

\* La información es de tipo orientativo. Según la aplicación, algunos cambios son necesarios.  
 \* La intensidad nominal depende del tamaño del conductor utilizado en la aplicación.  
 \* Para consultas técnicas rogamos se dirijan a: info@sev85.com.  
 \* Albright se reserva el derecho de cambiar la información de sus folletos sin preaviso.