

Características	Ininterrumpido
Intensidad nominal	250A
Intensidad intermitente a 1 hora:	
Régimen 30%	455A
Régimen 40%	395A
Régimen 50%	355A
Régimen 60%	325A
Régimen 70%	300A
Corriente de ruptura (tiempo constante 5ms según UL583*):	
SD250	1000A a 48V CC*
SD250B	1000A a 96V CC*
Tensión máxima de contactos recomendada:	
SD250	48V CC
SD250B	96V CC
Caída de tensión por polo en 100A	<30mV
Vida mecánica M.T.B.F.	>1x10 ⁴
Vida eléctrica M.T.B.F.	>3x10 ⁶
Tensión bobina	De 6 hasta 240V CC
Potencia disipación de bobina:	
Régimen muy intermitente HO (25%)	40-50W
Régimen intermitente (50%)	30-40W
Régimen prolongado PO (90%)	15-30W
Régimen continuo CO (100%)	10-15W
Tensión máxima de entrada (bobina a 20°C)	
Régimen muy intermitente HO (25%)	60%
Régimen intermitente (50%)	60%
Régimen prolongado PO (90%)	60%
Régimen continuo CO (100%)	66%
Tensión de caída	10-30%
Tiempo de conexión	20ms
Tiempo de apertura (contactos n/a)	
Sin supresor	5-10ms
Con diodo supresor	50-100ms
Con diodo y resistencia (según valor)	10-50ms
Rebote contacto	3ms
Temperatura de trabajo	-40°C hasta +60°C
Peso contactor:	
SD250	870 gramos
Con microauxiliar	+20 gramos
Con soplado magnético	+50 gramos
Con cierre	+60 gramos
Características microauxiliar	
Intensidad nominal	15A
Capacidad del microauxiliar (carga resistiva)	
	15A a 24V CC
	10A a 48V CC
	5A a 240V CC
Tamaño mínimo en conexiones corrientes continuas máx...	
Pletina de cobre	162mm ²
Cable	Según aplicación
Nota: información registrada a 20°C	
* Por favor compruebe en nuestra Web los productos certificados UL	

El SD250 ha sido diseñado para procurar una desconexión rápida de la batería o otros sistemas de potencia en caso de emergencia.

- **Corriente constante**— aplicaciones con muy pocas interrupciones (mantiene resistencia baja).

El SD250 combina las funciones de un paro de emergencia manual y de un contactor de línea en un solo producto. El diseño es compacto y pequeño y permite reducir los costes de instalación. El SD250 es ideal para vehículos de tamaño pequeño y mediano.

El contactor/paro de emergencia se diseñó en un primer momento para baterías en vehículos, pero también son ideales para sistemas de potencia estáticos. Proporcionan en ambos casos una ruptura de la corriente segura en caso de emergencia.



Funcionamiento:

Seta pulsada
Bobina no alimentada
Contactos principales abiertos
Microauxiliar N.A abierto

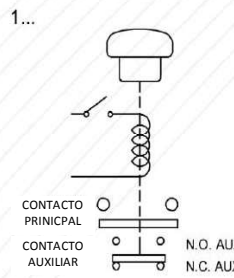

Seta en posición "On"
Bobina no alimentada
Contactos principales abiertos
Microauxiliar N.A cerrado

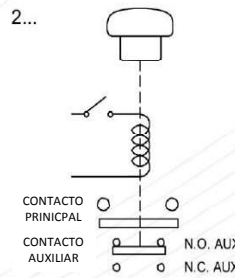

Seta en posición "On"
Bobina alimentada
Contactos principales cerrados
Microauxiliar N.A cerrado

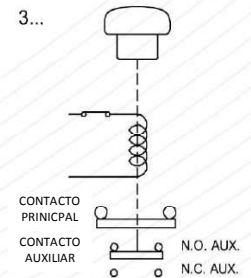

Cuando la seta está apretada en posición "Off" no puede haber conexión eléctrica alguna. Sin embargo, cuando la seta está en posición "On" existe la posibilidad de alimentar la bobina y de cerrar los contactos. La alimentación se hace directamente con la llave del vehículo o bien a través de la señal del variador electrónico. Para utilizarlo como paro de emergencia se apreta la seta manualmente y los contactos principales así como los auxiliares, si los hubiesen, se abrirán al mismo tiempo que la seta volverá a la posición "On".

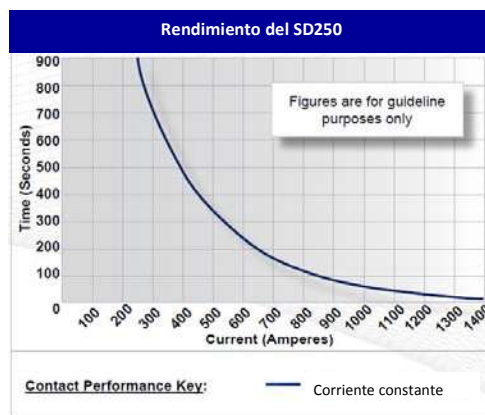

Opciones disponibles SD250		
General	Sufijo	
Microauxiliar	o	A
Microauxiliar V3	X	
Soplado magnético *	o	B
Soplado magnético alta potencia *	X	
Tapa protectora de la bobina	X	
Soportes	X	
Biestable (sin desconexión de seguridad)	X	
Tapa contactos cerrada	o	
Índice de protección IP55	X	
Tipo EE (tapa acero)	X	
Con llave	o	L
Contactos		
Pastilla ancha	X	
Pastilla contacto texturizado	o	T
Baño de plata		X
Bobina		
Rectificador AC incorporado	X	
Supresión Bobina *	o	
Cable aéreo	X	
Conexión manual	•	
Terminales M4		X
Terminal pletina M5		X
Impregnación al vacío		o
Símbolos: Opcional o Estándar • No disponible X		
* Las conexiones se vuelven sensibles en polaridad		

* La información es de tipo orientativo. Según la aplicación, algunos cambios son necesarios.
* La intensidad nominal depende del tamaño del conductor utilizado en la aplicación.
* Para consultas técnicas rogamos se dirijan a: info@sev85.com.
* Albright se reserva el derecho de cambiar la información de sus folletos sin preaviso.

El uso de paros de emergencia en vehículos eléctricos

A pesar de que los vehículos eléctricos modernos de última tecnología sean seguros y fiables es necesario tener la posibilidad de desconectar la batería en situaciones de emergencia tales como la imposibilidad de parar el vehículo o bien en caso de cortocircuito.

En numerosos países es obligatorio incluir uno o diversos mecanismos para desconectar la batería en caso de emergencia.

Esquema SD250A

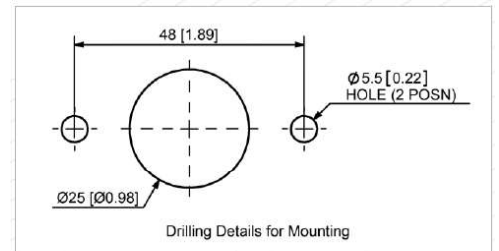
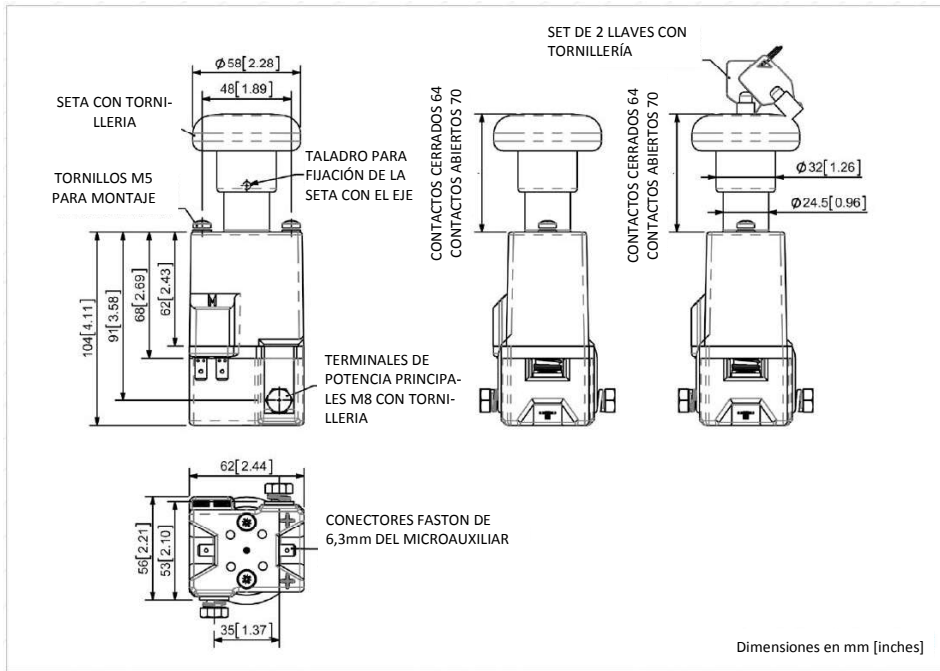

Taladros para montaje



Microauxiliar

Se puede montar un microauxiliar, normalmente abierto, normalmente cerrado de intensidad nominal 15A a 24V.

El microauxiliar puede ajustarse, según las necesidades, para funcionar antes o después de la apertura de los contactos. Por defecto funciona antes de la apertura.

El sufijo "A" en la referencia indica microauxiliar.

Con cierre mecánico (llave)

La versión con cierre posee una llave que permite pasar de la posición "Off" a la posición "On". Cuando la seta se encuentra en posición "On", se puede sacar la llave y apretar manualmente a la posición "Off". El paro quedará bloqueado hasta que se vuelva a introducir la llave.

Atención:

En presencia de soplado magnético, se debe observar la polaridad marcada en la carcasa cuando se conectan los terminales del paro. Asegurarse de que el paro está montado en posición correcta para que los arcos del paro no dañen componentes cercanos.

El paro se utiliza como desconectador de emergencia, no como aislante. **No utilizar el paro como contactor de arranque**