

Características	Industrial	Telecos
Intensidad nominal	100A	
Intensidad intermitente a 1 hora:		
Régimen 30%	185A	
Régimen 40%	160A	
Régimen 50%	140A	
Régimen 60%	130A	
Régimen 70%	120A	
Corriente de ruptura (tiempo constante 5ms según UL583*):		
SW822P	800A a 80V CC	
Corriente de ruptura para cargas resistivas (según UL508*):		
SW822P	96V CC	
Caída de tensión en 100A	50mV	
Vida mecánica M.T.B.F.	>5x10 ⁶	
Tensión bobina (para AC se requiere un rectificador)	De 6 hasta 240V CC	
Potencia disipación de bobina:		
Régimen muy intermitente HO (25%)	20-30W	
Régimen intermitente (50%)	15-20W	
Régimen prolongado PO (90%)	13-15W	
Régimen continuo CO (100%)	7-13W	
Tensión máxima de entrada (bobina a 20°C)		
Régimen muy intermitente HO (25%)	60%	
Régimen intermitente (50%)	60%	
Régimen prolongado PO (90%)	60%	
Régimen continuo CO (100%)	66%	
Tensión de caída	10-25%	
Tiempo de conexión	20ms	
Tiempo de apertura (contactos n/a)		
Sin supresor	5ms	
Con diodo supresor	50ms	
Con diodo y resistencia (según valor)	8-20ms	
Rebote contacto	3ms	
Temperatura de trabajo	-40°C hasta +60°C	

Peso contactor:	
SW822P	960 gramos

Tamaño mínimo en conexiones corrientes continuas máx..

Pletina de cobre	80 mm ²
Cable	Según aplicación

Industrial = Industrial Telecos = Telecos

Nota: información registrada a 20°C

* Por favor compruebe en nuestra Web los productos certificados UL
El tiempo de apertura del SW822 es rápido pero el tiempo de conexión es relativamente lento. La inversión de motores se puede realizar sin riesgo a que todos los contactos se cierren al mismo tiempo. Nota: Algunos supresores de fuerza electromotriz tales como los diodos pueden ralentizar considerablemente el tiempo de apertura de los contactos (diodos, resistencias en serie).

El SW822P, inversor doble polo, se diseñó para aplicaciones en corrientes interrumpidas y continuas (aplicaciones industriales y de telecos). Se utiliza tanto para cargas resistivas como inductivas. Es ideal para aplicaciones con motores de tracción, bombas hidráulicas y vehículos eléctricos.

- **Corrientes interrumpidas**—aplicaciones industriales dónde la carga es variable (aperturas y cierres múltiples con aumento en resistencia del contacto)
- **Corriente constante**— aplicaciones en telecos con muy pocas interrupciones (mantiene resistencia baja).

Los contactos de SW822P tienen pastillas, bañadas en plata, muy resistentes y conductivas. La tapa está cerrada y el índice de protección es muy elevado IP66; los terminales principales son M8 y las conexiones de la bobina se hacen a través de unos fastons de 6,3mm. El SW822P se fija mediante un soporte suministrado horizontal o verticalmente (con los terminales M8 hacia arriba). Se puede ajustar el contactor en fábrica para un montaje vertical con M8 hacia abajo.

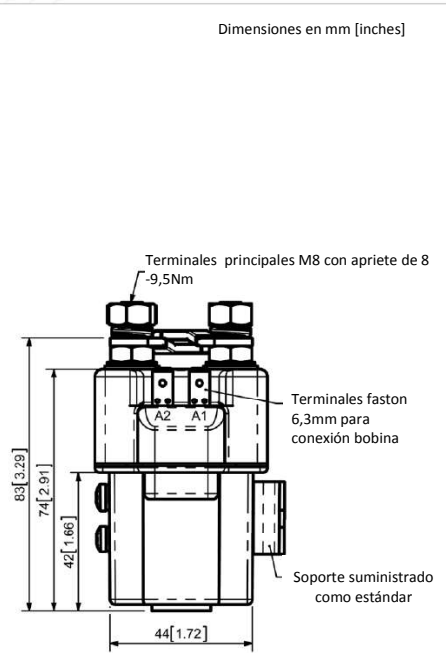
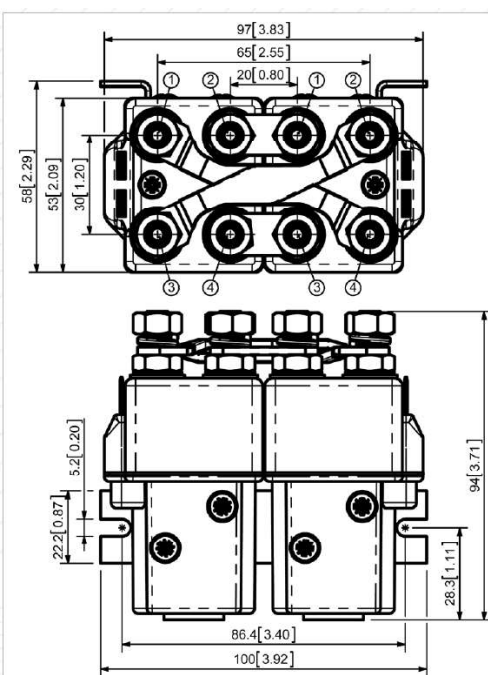

Rendimiento del contactor SW822P

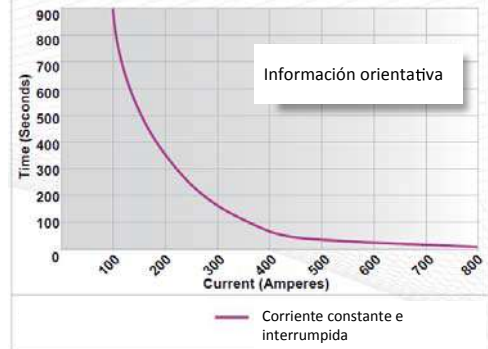

Información orientativa

Diagrama de Conexión

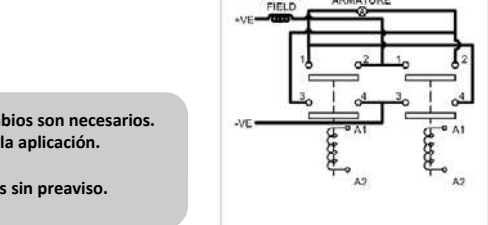

Opciones disponibles SW822P

General	Sufijo
Microauxiliar	X
Microauxiliar V3	X
Soplado magnético *	X
Soplado magnético alta potencia *	X
Tapa protectora de la bobina	X
Soportes	•
Biestable (sin desconexión de seguridad)	o M
Tapa contactos cerrada	•
Índice de protección IP66	• P
Tipo EE (tapa acero)	X

Contactos	Sufijo
Pastilla ancha	o L
Pastilla contacto texturizado	o T
Baño de plata	X

Bobina	Sufijo
Rectificador AC incorporado	X
Supresión Bobina *	o
Cable aéreo	X
Conexión manual	X
Terminales M4	o
Terminal pletina M5	X
Impregnación al vacío	o

Símbolos: Opcional o Estándar • No disponible X
* Las conexiones se vuelven sensibles en polaridad

* La información es de tipo orientativo. Según la aplicación, algunos cambios son necesarios.
* La intensidad nominal depende del tamaño del conductor utilizado en la aplicación.
* Para consultas técnicas rogamos se dirijan a: info@sev85.com.
* Albright se reserva el derecho de cambiar la información de sus folletos sin preaviso.